

Ficha técnica

# **TMT 27 S**

Empilhadeiras Embarcadas



Especificações		Métrico
1.1	Fabricante	Manitou
1.2	Modelo	TMT 27 S
1.3	Tipo de tração	Diesel
1.4	Tipo de condução	Base
1.5	Q - Capacidade nominal	2700 kg
1.9	y - Distância entre eixos	1920 mm
Peso		
2.1	Peso do empilhador em condições de funcionamento	2645 kg
2.2	Peso com carga no eixo dianteiro/traseiro	3355 kg / 1990 kg
2.3	Peso sem carga no eixo dianteiro/traseiro	845 kg / 1800 kg
Rodas		
3.1	Equipamento de rodas : banda de rodagem (V), PPS (SE), pneumático inflável (L)	L
3.5	Número de rodas dianteiras (x)	2x / 1x
Dimensões		
4.2	h1 - Altura com o mastro recolhido	2260 mm
4.3	h2 - Elevação livre	1500 mm
4.19	l1 - Comprimento total	2780 mm
4.20	l2 - Comprimento até à extremidade dos garfos	1580 mm
4.21	b1 - Largura total - Montagem de rodas simples/duplas	2350 mm / -
4.22	e / s / l - Dimensões dos garfos	1200 x 125 x 40
4.24	b3 - Largura do quadro porta-garfos	1270 mm
4.34	Ast - Largura da via para palete 800 x 1200 em comprimento	3840 mm
4.35	Wa - Raio de viragem	3220 mm
Performances		
5.1	Velocidade de deslocamento com/sem carga	11 km/h / 11 km/h
5.7	Rampa com/sem carga	36 % / 30 %
5.10	Travão de serviço	Multidisco em banho de óleo nos eixos dianteiro e traseiro
Motor		
7.1	Fabricante motor/Tipo	Kubota - V2403 M / Stage 3A / Interim Tier IV
7.2	Potência útil	36.50 kW
7.4	Número de pistões/Cilindrada	4 / 2434 cm <sup>3</sup>
Diversos		
8.2	Pressão hidráulica de serviço para acessório	270 bar
8.3	Débito de óleo para acessório	50 l/min

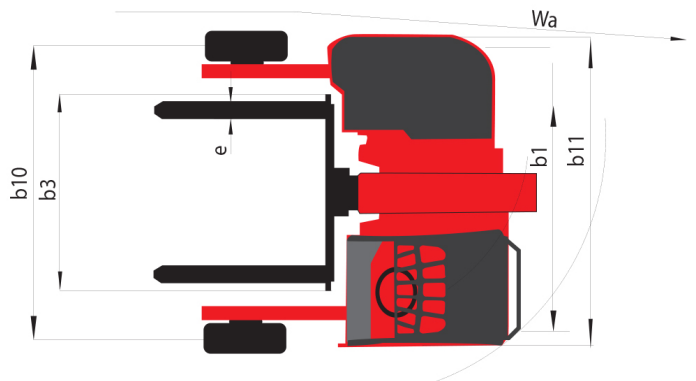
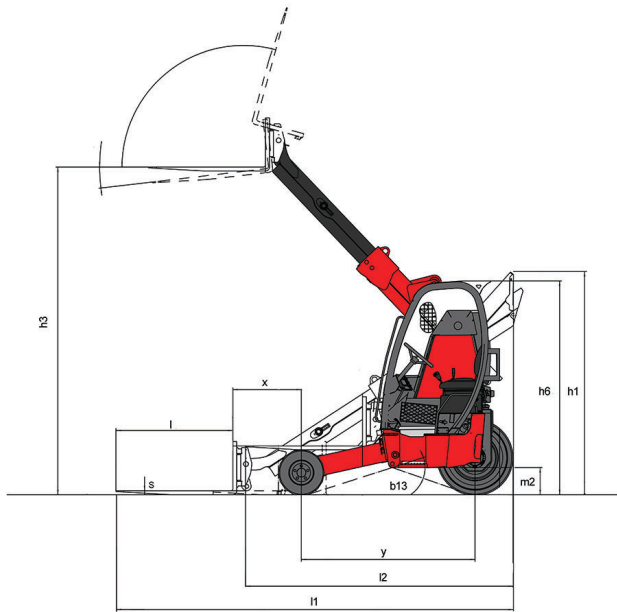

## Equipamentos

---

### Standard

3 rodas equipadas com travões

3 rodas motrizes com transmissão hidrostática

Barra de proteção traseira

Cabine padrão 2,20 m

Corta-circuito

Corte do motor ligado ao cinto

Lança com deslocação lateral integral

Grelha lateral direita

Pega grande adaptada a todos

Alavanca de manutenção FNR de três funções

Marcha antiderrapante

Proteção do condutor certificada

Retrovisor exterior direito

Retrovisor interior

Banco Skaï

Estabilizador sobre o braço dianteiro

### Opcional

Aviso sonoro para a marcha atrás

Cabine rebaixada 2 m

Cabine sobrelevada 2,40 m

Cabo de ligação do camião 24 V 1x15 fichas

Circuito hidráulico para acessório com acopladores rápidos

Apoio de carga

Iluminação de estrada completa

Luz de marcha atrás

Luz estroboscópica

Gasóleo para climas muito frios

Luz rotativa

Cobertura de proteção do banco

Limitador de velocidade de 6 km/h para avanço e marcha atrás

Metalização

Pintura personalizada

Farol de trabalho traseiro

Farol de trabalho dianteiro direito

Farol de trabalho dianteiro esquerdo

Pré-aquecimento do motor

Autolimpeza pré-filtro

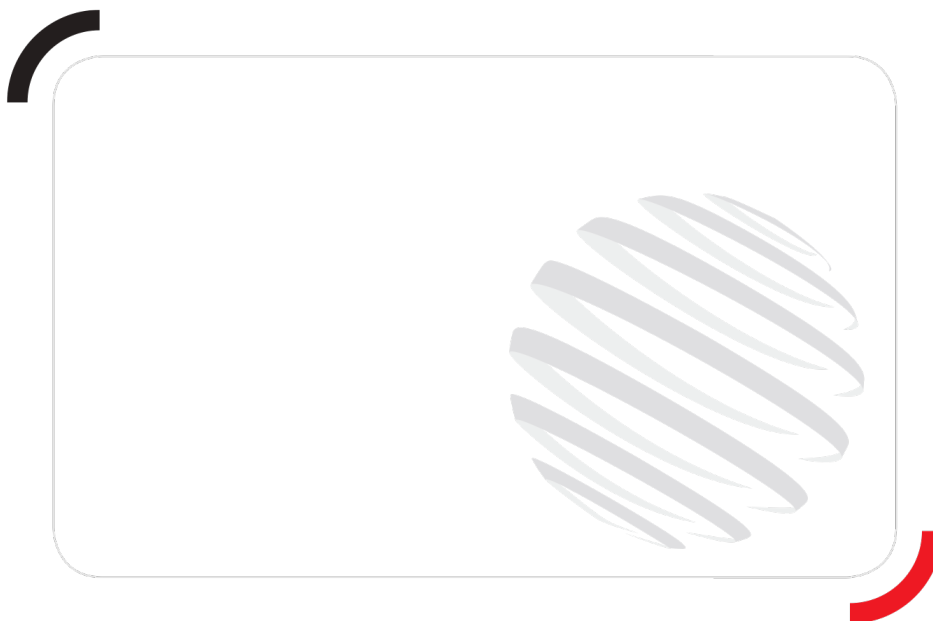

Siège Social  
430 rue de l'Aubinière - 44150 Ancenis Cedex - France  
Tel: +33(0)2 40 09 10 11 - Fax: +33 (0)2 40 09 10 97  
[www.manitou.com](http://www.manitou.com)



Esta publicação apresenta uma descrição das versões e possibilidades de configuração dos produtos Manitou que podem possuir equipamentos diferentes. Os equipamentos apresentados nesta brochura podem ser de série, em opção ou não estarem disponíveis conforme as versões. A Manitou reserva o direito de modificar, em qualquer momento e sem pré-aviso, as especificações descritas e representadas. As especificações referidas não comprometem o fabricante. Para mais informações, contactar o seu concessionário Manitou. Documento não contratual. Apresentação de produtos não contratual. Lista de especificações não exaustiva. Os logótipos, assim como a identidade visual da empresa, são propriedade da Manitou e não podem ser utilizados sem autorização. Todos os direitos reservados. As fotografias e os esquemas contidos na presente brochura só são fornecidos para fins de consulta e a título indicativo.

MANITOU BF SA - Sociedade anónima com conselho de administração - Capital social: 39 547 824 euros - 857 802 508 RCS Nantes