

Ficha técnica

# MI 45 D

Empilhadeiras



	<b>Especificações</b>	<b>Métrico</b>
1.1	Fabricante	Manitou
1.2	Modelo	MI 45 D
1.3	Tipo de tração	Diesel
1.4	Tipo de condução	Base
1.5	Q - Capacidade nominal	4500 kg
1.6	c - Centro de gravidade da carga	500 mm
1.9	y - Distância entre eixos	2000 mm
<b>Peso</b>		
2.1	Peso do empilhador em condições de funcionamento	6500 kg
2.2	Peso com carga no eixo dianteiro/traseiro	9625 kg / 1375 kg
2.3	Peso sem carga no eixo dianteiro/traseiro	2820 kg / 3680 kg
<b>Rodas</b>		
3.1	Equipamento de rodas : banda de rodagem (V), PPS (SE), pneumático inflável (L)	Inflatable
3.2	Dimensões das rodas dianteiras	300-15-18PR
3.3	Dimensões das rodas traseiras	7.00-12-12PR
3.5	Número de rodas dianteiras (x)	2x / 2
<b>Dimensões</b>		
4.3	h2 - Elevação livre	160 mm
4.4	h3 - Altura de elevação (mastro Duplex)	3000 mm
4.5	h4 - Altura do mastro elevado	4170 mm
4.7	h6 - Altura da proteção do condutor (cabina)	2390 mm
4.8	h7 - Altura do banco	1370 mm
4.19	l1 - Comprimento total	4330 mm
4.20	l2 - Comprimento até à extremidade dos garfos	3110 mm
4.21	b1 - Largura total - Montagem de rodas simples/duplas	1490 mm / 1940 mm
4.22	e / s / l - Dimensões dos garfos	1220 x 150 x 50
4.23	Quadro porta-garfos em conformidade com a norma DIN 15173 A/B	FEM3A
4.24	b3 - Largura do quadro porta-garfos	1250 mm
4.31	m1 - Distância ao solo sob o mastro	170 mm
4.33	Ast - Largura da via para palete 1000 x 1200 transversalmente	4660 mm
4.34	Ast - Largura da via para palete 800 x 1200 em comprimento	4790 mm
4.35	Wa - Raio de viragem	2800 mm
<b>Performances</b>		
5.1	Velocidade de deslocamento com/sem carga	22 km/h / 24 km/h
5.2	Velocidade de elevação com/sem carga	0.46 m/s / 0.48 m/s
5.3	Velocidade de descida com/sem carga	0.50 m/s / 0.50 m/s
5.5	Força de tração nominal com/sem carga	4000 daN / -
5.7	Rampa com/sem carga	30 % / 36 %
5.10	Travão de serviço	Hidráulicos
<b>Motor</b>		
6.4	Tensão da bateria/capacidade	12 V / 105 Ah
7.1	Fabricante motor/Tipo	Cummins - QSF2.8T4F / Stage 3B
7.2	Potência útil	55 kW
7.4	Número de pistões/Cilindrada	4 / 2800 cm³
<b>Diversos</b>		
8.2	Pressão hidráulica de serviço para acessório	160 bar
8.3	Débito de óleo para acessório	90 l/min
8.4	Nível sonoro médio para o ouvido do condutor medido/garantido	82 dB(A)

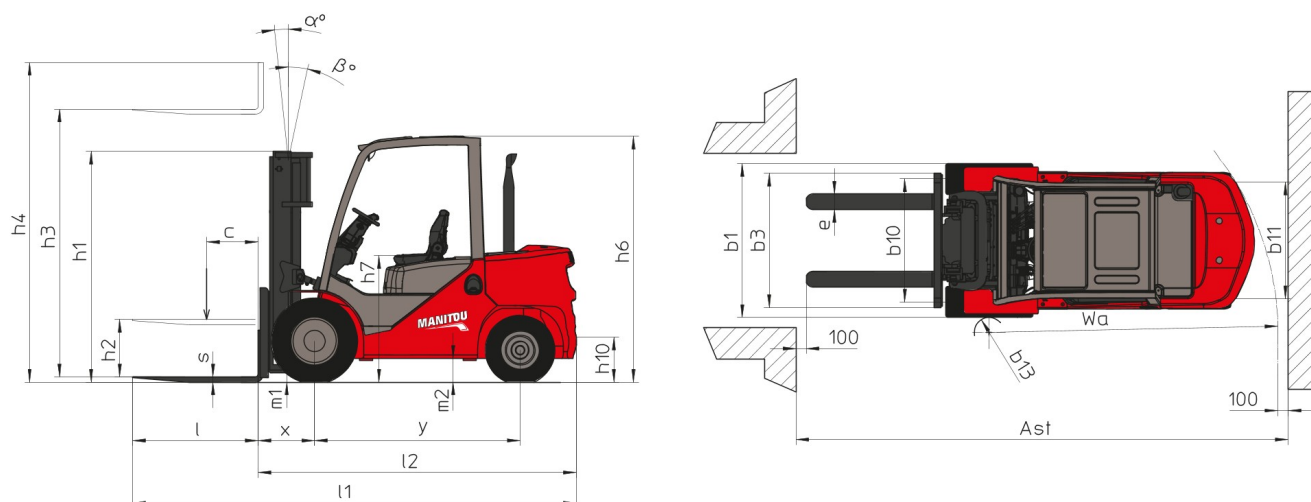

### Características dos mastros e cargas residuais

Duplex Visibilidade Total		FVD 30	FVD 33	FVD 35	FVD 37	FVD 40	FVD 45	FVD 50
Altura de elevação	mm	3000	3300	3500	3700	4000	4500	5000
Altura com o mastro recolhido	mm	2245	2395	2495	2595	2795	3070	3345
Elevação livre	mm	160	160	160	160	160	160	160
Altura do mastro elevado	mm	4170	4470	4670	4870	5170	5670	6170
Capacidade residual sem acessório (diagrama de cargas industrial)	kg	4500	4500	4500	4500	4500	4100	3700
Capacidade residual com deslocamento lateral integrado (diagrama de cargas industrial)	kg	4500	4500	4500	4500	4500	4000	3600
Inclinação do mastro frente/atrás	°	6 / 12	6 / 12	6 / 12	6 / 12	6 / 12	6 / 6	6 / 6

Duplex Elevação Livre		FLD 30	FLD 33	FLD 35	FLD 37
Altura de elevação	mm	3000	3300	3500	3700
Altura com o mastro recolhido	mm	2226	2376	2476	2576
Elevação livre	mm	1364	1514	1614	1714
Altura do mastro elevado	mm	4170	4470	4670	4870
Capacidade residual sem acessório (diagrama de cargas industrial)	kg	4500	4500	4500	4500
Capacidade residual com deslocamento lateral integrado (diagrama de cargas industrial)	kg	4500	4500	4500	4500
Inclinação do mastro frente/atrás	°	6 / 12	6 / 12	6 / 12	6 / 12

Triplex Elevação Livre		FLT 40	FLT 43	FLT 45	FLT 47	FLT 50	FLT 55	FLT 60
Altura de elevação	mm	4000	4300	4500	4700	5000	5500	6000
Altura com o mastro recolhido	mm	2080	2180	2248	2310	2410	2575	2790
Elevação livre	mm	1229	1329	1395	1459	1559	1724	1939
Altura do mastro elevado	mm	5170	5470	5685	5870	6170	6670	7180
Capacidade residual sem acessório (diagrama de cargas industrial)	kg	4450	4300	4100	3900	3600	3100	2500
Capacidade residual com deslocamento lateral integrado (diagrama de cargas industrial)	kg	4350	4200	4000	3800	3500	3000	2400
Inclinação do mastro frente/atrás	°	6 / 12	6 / 6	6 / 6	6 / 6	6 / 6	3 / 6	3 / 6

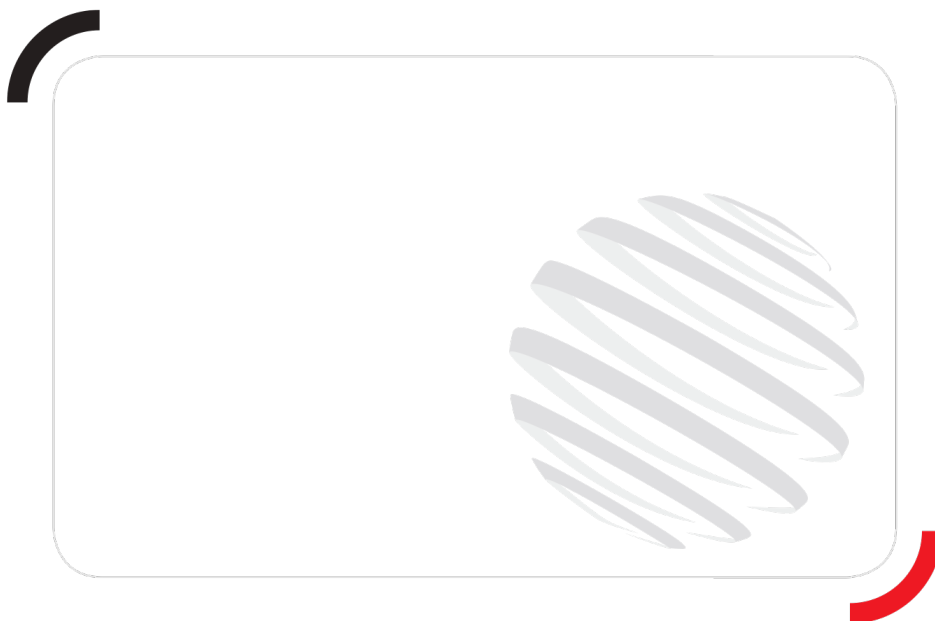

Siège Social  
430 rue de l'Aubinière - 44150 Ancenis Cedex - France  
Tel: +33(0)2 40 09 10 11 - Fax: +33 (0)2 40 09 10 97  
[www.manitou.com](http://www.manitou.com)



Esta publicação apresenta uma descrição das versões e possibilidades de configuração dos produtos Manitou que podem possuir equipamentos diferentes. Os equipamentos apresentados nesta brochura podem ser de série, em opção ou não estarem disponíveis conforme as versões. A Manitou reserva o direito de modificar, em qualquer momento e sem pré-aviso, as especificações descritas e representadas. As especificações referidas não comprometem o fabricante. Para mais informações, contactar o seu concessionário Manitou. Documento não contratual. Apresentação de produtos não contratual. Lista de especificações não exaustiva. Os logótipos, assim como a identidade visual da empresa, são propriedade da Manitou e não podem ser utilizados sem autorização. Todos os direitos reservados. As fotografias e os esquemas contidos na presente brochura só são fornecidos para fins de consulta e a título indicativo.

MANITOU BF SA - Sociedade anónima com conselho de administração - Capital social: 39 547 824 euros - 857 802 508 RCS Nantes